



DD Series

Deumidificatore

Dehumidifier

Déshumidificateur

Raumluftentfeuchter

Luchtontvochtiger

Deshumidificador

Desumidificador

Αφυγραντήρας

Осушитель воздуха

P R A T L A N Í T O

O D V L H Ć O V A Ć

O D V L H Ć O V A Ć

OSUSZACZ POWETRZA

A V F U K T E R

A V F U K T A R E

A F F U C T E R

KOSTEUDENPOISTAJA



ALCUNE NOZIONI SULL'UMIDITÀ

L'aria contiene sempre una certa quantità d'acqua sotto forma di vapore; ciò determina il grado di umidità di un ambiente.

La capacità dell'aria di contenere vapore acqueo è tanto più elevata quanto più è elevata la sua temperatura. Ecco perchè nelle nostre case, non appena la temperatura diminuisce, l'aria cede il vapore acqueo in essa contenuto che si trasforma in condensa, la quale fa la sua apparizione su tutte le superfici fredde, come vetri, muri ecc.

Il deumidificatore è un elettrodomestico che sot-

trae l'umidità dall'aria, evitando i danni provocati da essa. Gli esperti hanno stabilito che le condizioni ideali per la nostra salute e per la casa si ottengono tra il 40% e il 60% di umidità relativa. Con temperature molto basse, vi consigliamo di garantire un sia pur minimo riscaldamento all'ambiente. Questo aumenterà considerevolmente la capacità di deumidificazione dell'apparecchio. Solo così infatti la condensa presente sulle finestre e su altre superfici fredde potrà evaporare nell'aria per poi essere raccolta dal deumidificatore. L'aria rilasciata dal deumidificatore è generalmente più calda rispetto a quella dell'ambiente.

DESCRIZIONE/ACCESSORI

1. Pannello comandi
2. Visore livello acqua
3. Tanica raccolta condensa
4. Maniglie di sollevamento
5. Griglia di entrata dell'aria
6. Filtro aria
7. Griglia di uscita dell'aria
8. Tubo scarico condensa da inserire nella parte posteriore dell'apparecchio
9. Tubo scarico condensa pompa da inserire nella parte frontale dell'apparecchio
10. Connettore per pompa (rimuovere dapprima il tappo)
11. Ruote

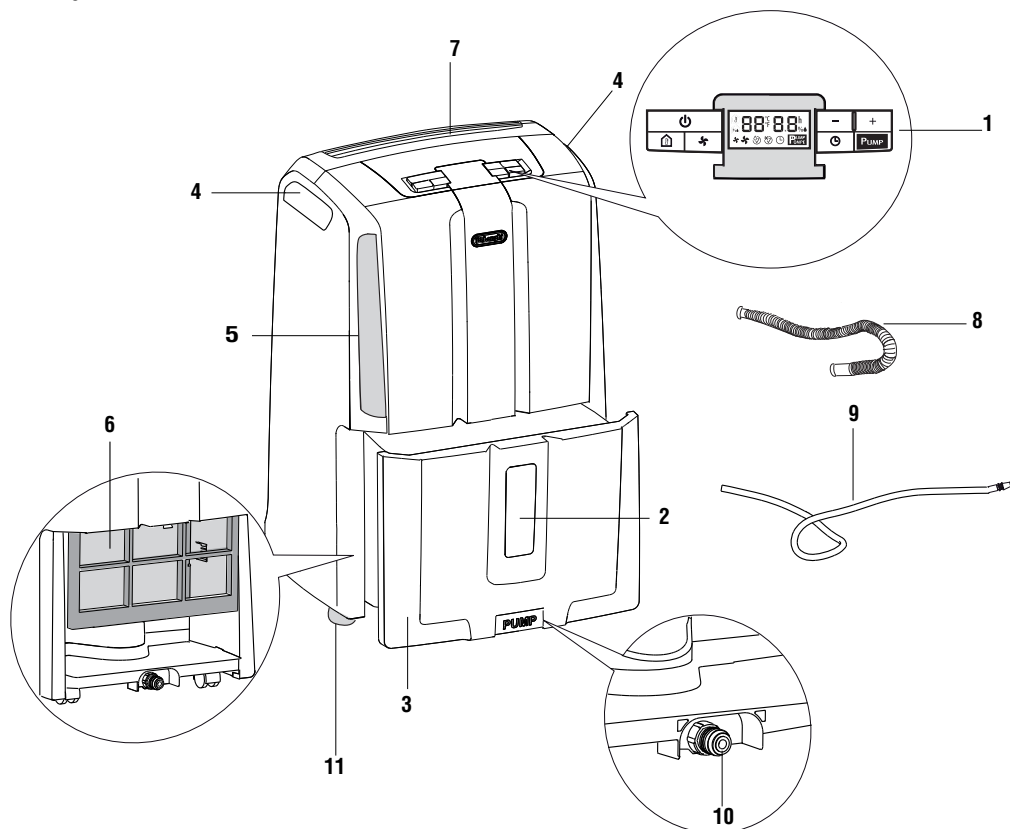

INTRODUZIONE

Grazie per aver scelto un prodotto De'Longhi. Dedicate qualche minuto a leggere le presenti istruzioni per l'uso. Eviterete così di incorrere in pericoli o di danneggiare l'apparecchio.

Simbologia utilizzata nelle presenti istruzioni

Le avvertenze importanti recano i simboli qui sotto elencati. È assolutamente necessario osservare queste avvertenze. Errori nell'osservanza delle indicazioni riportate, possono provocare scosse elettriche, gravi lesioni, scottature, incendi, o danni all'apparecchio.



Pericolo!

La mancata osservanza può essere o è causa di lesioni da scossa elettrica con pericolo per la vita.



Attenzione!

La mancata osservanza può essere o è causa di lesioni o di danni all'apparecchio.



Nota Bene :

Questo simbolo evidenzia consigli ed informazioni importanti per l'utente.

Problemi e riparazioni

In caso di problemi, cercare prima di tutto di risolverli seguendo le avvertenze riportate nel capitolo "Se qualcosa non funziona" a pagina 9. Per eventuali riparazioni, rivolgersi sempre ed esclusivamente ai Centri di Assistenza Tecnica autorizzati dalla Casa Costruttrice. Richiedere sempre che vengano utilizzati pezzi di ricambio originali. Le riparazioni effettuate da personale non qualificato possono essere pericolose e fanno decadere la garanzia.

AVVERTENZE IMPORTANTI

Avvertenze fondamentali per la sicurezza



Pericolo! Poiché l'apparecchio funziona a corrente elettrica, è importante attenersi alle seguenti avvertenze di sicurezza:

- Non toccare l'apparecchio con le mani bagnate.
- Non toccare la spina con le mani bagnate.
- Assicurarsi che la presa di corrente utilizzata sia sempre liberamente accessibile, perché solo così si potrà staccare la spina all'occorrenza.
- Se si vuole staccare la spina dalla presa, agire direttamente sulla spina. Non tirare mai il cavo perché potrebbe danneggiarsi.
- Per scollegare completamente l'apparecchio, bisogna staccare la spina dalla presa.
- In caso di guasti all'apparecchio, non tentare di ripararli.
Spegnerne l'apparecchio, staccare la spina dalla presa e rivolgersi all'Assistenza Tecnica.
- Non tirare il cavo di alimentazione elettrica per spostare l'apparecchio.
- E' pericoloso modificare o alterare in qualsiasi modo le caratteristiche dell'apparecchio.
- Se il cavo di alimentazione è danneggiato, esso deve essere sostituito dal costruttore o dal suo servizio assistenza tecnica, in modo da prevenire ogni rischio.
- Evitare l'utilizzo di prolunghe per il cavo di alimentazione elettrica.
- L'apparecchio deve essere installato secondo le regole impiantistiche nazionali.
- L'apparecchio deve essere collegato ad un efficace impianto di "terra". Fate controllare l'impianto elettrico da un elettricista qualificato.
- Questo apparecchio non è destinato ad essere utilizzato per il ripristino di strutture commerciali o residenziali danneggiate dall'acqua.



Pericolo! Conservare il materiale dell'imballaggio (sacchetti di plastica, polistirolo espanso) fuori dalla portata dei bambini.



Pericolo! Non consentire l'uso dell'apparecchio a persone (anche bambini) con ridotte capacità psico-fisico-sensoriali, o con esperienza e conoscenze insufficienti, a meno che non siano attentamente sorvegliate e istruite da un responsabile della loro incolumità. Sorvegliare i bambini, assicurandosi che non giochino con l'apparecchio.

CONSERVARE IL PRESENTE LIBRETTO DI ISTRUZIONI SOLO PER USO DOMESTICO

Uso conforme alla destinazione

Questo apparecchio è destinato esclusivamente ad uso domestico. Utilizzate l'apparecchio solo come indicato in questo libretto. Queste istruzioni non intendono coprire ogni possibile condizione e situazione che può presentarsi. Bisogna sempre far ricorso al buon senso e alla prudenza nell'installazione, nel funzionamento e nella conservazione di ogni elettrodomestico.

Avvertenze generali

- Non installare l'apparecchio in ambienti dove l'aria contiene gas, olio, zolfo o in prossimità di fonti di calore.
- Non utilizzare l'apparecchio su superfici inclinate.
- Mantenere l'apparecchio ad una distanza di almeno 50 cm da sostanze infiammabili, (alcool, etc.) o da contenitori in pressione (e.g. bombolette spray).
- Non appoggiare oggetti pesanti o caldi sopra l'apparecchio.
- In caso di trasporto, l'apparecchio deve restare in posizione verticale o adagiato su un fianco. Prima di un trasporto, vuotare la tanica dell'acqua di condensa. Dopo un trasporto attendere almeno 1 ora prima di avviare l'apparecchio.
- R410A è un gas refrigerante che rispetta i regolamenti CE sull'ecologia. Si raccomanda di non perforare il circuito frigorifero dell'apparecchio. **INFORMAZIONE AMBIENTALE:** Questa unità contiene gas fluorurati a effetto serra contemplati dal Protocollo di Kyoto. Le operazioni di manutenzione e smaltimento devono essere eseguite solo da personale qualificato (R410A, GWP=1975).
** Verificare sulla targa caratteristiche il tipo di gas refrigerante utilizzato nel vostro apparecchio.*
- I materiali utilizzati per l'imballaggio sono riciclabili. Si consiglia quindi di riporli negli appositi contenitori per la raccolta differenziata.
- Non utilizzate l'apparecchio in ambiente esterno.
- Non ostacolate le entrate e le uscite dell'aria.
- Non utilizzare l'apparecchio in locali adibiti a lavanderia

Istruzioni per l'uso

Leggere attentamente queste istruzioni prima di utilizzare l'apparecchio.

- Conservare accuratamente queste istruzioni. Qualora l'apparecchio venga ceduto ad altre persone, consegnare loro anche queste istruzioni per l'uso.
- Il mancato rispetto di queste istruzioni può essere fonte di lesioni e di danni all'apparecchio.
Il costruttore non risponde per danni derivanti dal mancato rispetto di queste istruzioni per l'uso.
- Conservate l'elenco dei Centri Assistenza Tecnica ed individuate il Centro più vicino a voi.

Collegamento elettrico

Dopo aver trasportato l'apparecchio, attendere almeno un'ora prima di riaccenderlo.

Prima di collegare la spina alla presa di corrente, bisogna verificare che:

- La tensione di rete sia conforme alla tensione di esercizio riportata sulla targhetta caratteristiche.
- La presa e la linea di alimentazione elettrica siano dimensionate per supportare il carico richiesto.
- La presa sia del tipo adatto alla spina, altrimenti farla sostituire da personale qualificato.
- La presa sia collegata ad un efficace impianto di terra.

INSTALLAZIONE

Posizionare l'apparecchio nell'ambiente da deumidificare. E' essenziale lasciare di fronte al deumidificatore uno spazio di almeno 50 cm, per non ostacolare l'uscita dell'aria. Per consentire l'aerazione, sul retro dell'apparecchio è consigliabile lasciare all'incirca 5-10 cm. Lo scarico dell'acqua di condensa può essere effettuato in tre modi:

A) Scarico nella tanica

L'acqua di condensa può essere raccolta direttamente nella tanica. La tanica è facilmente estraibile (fig. 1). Quando la tanica è piena, rimuoverla e svuotarla in un lavandino o in una vasca da bagno. Terminata l'operazione, reinserirla correttamente.

NOTA: La tanica va inserita correttamente. Se udite un beep intermittente, significa che la tanica è mal posizionata.

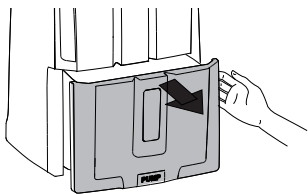

fig. 1

B) Scarico in continuo verso l'esterno

Se avete l'esigenza di far funzionare l'apparecchio per un lungo periodo di tempo senza avere la possibilità di svuotare periodicamente la tanica, vi consigliamo di utilizzare lo scarico in continuo.

- 1) Svitare il tappo di protezione **1** ruotandolo in senso antiorario e rimuovere il tappo in gomma dal beccuccio **2** (fig. 2).

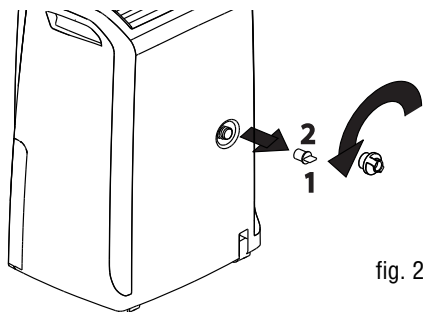

fig. 2

- 2) Infilare il tappo di protezione **1** nel tubo scarico condensa (8) inserendolo fino in fondo (fig. 3), quindi riavvitare completamente il tappo di protezione al beccuccio (fig. 4).

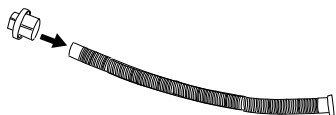

fig. 3

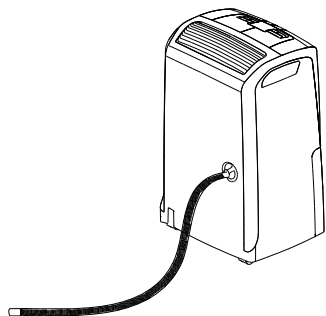

fig. 4

- 3) Assicurarsi che il tubo non superi mai l'altezza del beccuccio (fig. 5). In caso contrario l'acqua resterà nella tanica; verificare inoltre che il tubo non sia strozzato.

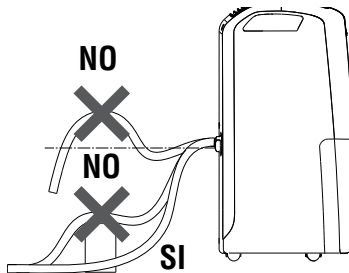

fig. 5



Nota Bene: Conservate il tappino di gomma per tappare il beccuccio qualora lo scarico in continuo non sia richiesto.

C) Scarico in continuo con pompa (solo in alcuni modelli)

L'esclusivo sistema di scarico in continuo della condensa consente l'utilizzo di un tubo flessibile (9) che permette lo scarico della condensa in grado di superare dislivelli fino a 4 m in altezza. Per scaricare l'acqua con l'ausilio della pompa, collegare il tubo in dotazione (9) all'attacco posto sul fondo dell'apparecchio (fig. 6). Selezionare la funzione deumidifica e premere il pulsante pompa.

Nota: Se manca il tubo di scarico e la pompa è attivata, la scritta PUMP lampeggia. Per eliminare il problema:

- Posizionare il tubo correttamente;
- Togliere la spina dalla presa di corrente e reinserirla.

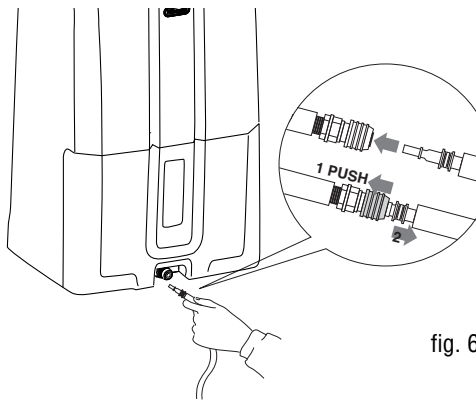
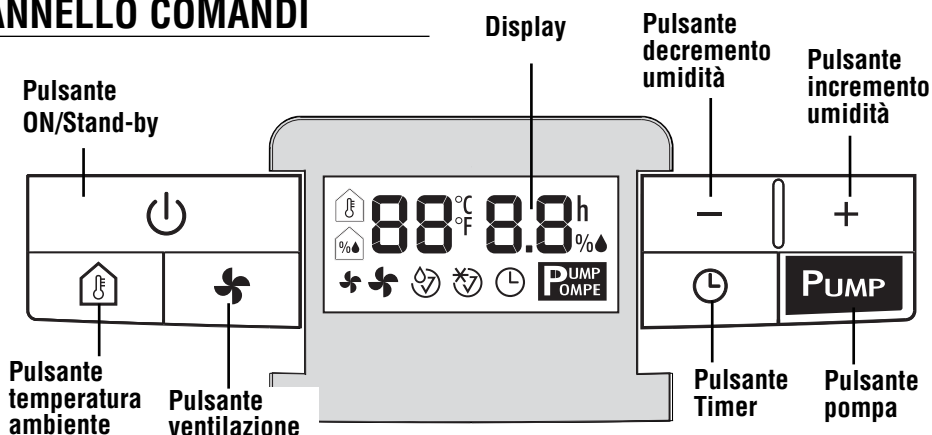

fig. 6

PANNELLO COMANDI



Descrizione del pannello comandi

Pulsante “ON/Stand-by”

Permette l'accensione/spengimento dell'apparecchio.

Pulsante ventilazione

Permette di selezionare la velocità del ventilatore (MIN/MAX).

Pulsante termometro

Permette di visualizzare, temporaneamente, la temperatura dell'ambiente rilevata dall'apparecchio. Se premete questo pulsante una volta, il display visualizza la temperatura in °F. Se premete il pulsante due volte il display visualizza la temperatura in °C. Dopo alcuni secondi il display torna a visualizzare il livello di umidità rilevato nell'ambiente.

Nota: le misure effettuate e visualizzate sono da considerare come indicative.

Pulsanti incremento/decremento — +

Permettono di impostare la percentuale di umidità desiderata nell'ambiente, aumentandola o diminuendola del 5% alla volta. Con questi pulsanti è possibile anche impostare il timer. Da 0 -10 il tempo varia di 30 minuti e da 10-24 il tempo varia di 1 ora.

Pulsante pompa

(solo in alcuni modelli)

PUMP

Quando il pulsante pompa viene premuto, la scritta “PUMP” si accende.

Se la scritta “PUMP” lampeggia, significa che la pompa non sta funzionando correttamente.

Display

Pulsante decremento umidità

Pulsante incremento umidità

Pulsante Timer

Pulsante pompa

Pulsante timer

Permette di impostare la funzione timer con la quale è possibile ritardare lo spegnimento o l'accensione dell'apparecchio.

Display

Significato delle sigle o simboli che possono apparire nel display:

-- -- Indica che l'apparecchio è in modalità Stand-by.

Allarme tanica

Se questo simbolo lampeggia significa che l'apparecchio emette un segnale acustico indica che la tanica è piena oppure è assente o mal posizionata. Questo allarme continuerà fino al corretto posizionamento della tanica.



Allarme sbrinamento

Con una temperatura ambiente inferiore a 15°C, l'apparecchio effettua frequentemente dei cicli di sbrinamento. Durante lo sbrinamento, questo simbolo si accende e rimane acceso fino a sbrinamento avvenuto. Inoltre, si accende quando l'apparecchio effettua la pausa di circa 3 minuti dal riavvio.

SELEZIONE DELLE MODALITÀ

- 1) Collegate l'apparecchio ad una presa di corrente.
- 2) Nel display appare "-- --" ad indicare che l'apparecchio è in stand-by e quindi pronto per funzionare. Se appare la scritta "☔" è necessario svuotare o posizionare correttamente la tanica.
- 3) Premere il pulsante ON/Stand-by .

Modalità Deumidificazione

Il display visualizza sulla sinistra il tasso di umidità relativa rilevata nell'ambiente (es.:  53), mentre sulla destra visualizza il tasso di umidità desiderato (es.: 55 % .

Premere il pulsante "+" o "-" per scegliere l'umidità desiderata (30% equivale ad un ambiente secco, 80% equivale ad un ambiente umido).

Premere il pulsante "🌀" per selezionare la velocità del ventilatore (MIN/MAX). Selezionando la velocità MAX, il deumidificatore funzionerà alla massima potenza di deumidificazione. Selezionando la velocità MIN, il deumidificatore funzionerà a potenza ridotta ma il livello di rumore sarà inferiore.

Se si desidera visualizzare la temperatura rilevata nell'ambiente premere il pulsante . Sulla sinistra il display visualizza in sequenza dapprima la temperatura in °F e successivamente la temperatura in °C. Dopo alcuni secondi il display torna a visualizzare l'umidità rilevata in ambiente.



Quando l'apparecchio avrà raggiunto il livello di umidità impostato, il compressore si fermerà mentre il ventilatore continuerà a funzionare alla minima velocità. Non appena l'umidità nell'ambiente raggiungerà un livello maggiore di quello desiderato l'apparecchio riprenderà automaticamente a deumidificare.

Funzione Deumidifica in continuo



Per impostare la funzione deumidifica in continuo premere il tasto - finché il display visualizza "--". Questa funzione è indicata per ambienti particolarmente umidi o per asciugare più rapidamente la biancheria. In questa funzione l'apparecchio funziona in continuo indipendentemente dall'umidità rilevata nell'ambiente.

FUNZIONE TIMER

Come programmare la partenza ritardata

- 1) Con l'apparecchio in stand-by, premere il pulsante . Sul lato destro il display visualizza il simbolo  ed il numero delle ore dopo le quali l'apparecchio dovrebbe iniziare a funzionare.
- 2) Con i pulsanti + e - impostare il numero di ore desiderato (0,5÷24h). Attendere qualche secondo affinché la programmazione venga acquisita.
Il simbolo  ed il tempo rimanente continueranno ad essere visualizzati.
- 3) Una volta trascorso il tempo impostato, l'apparecchio inizierà a funzionare.

Come programmare lo spegnimento ritardato

- 1) Mentre l'apparecchio è acceso premere il pulsante . Sul lato destro il display visualizza il simbolo  ed il numero delle ore dopo le quali l'apparecchio si spegnerà.
- 2) Con i pulsanti + e - impostare il numero di ore desiderato (0,5÷24h). Attendere qualche secondo affinché la programmazione venga acquisita.
Il simbolo  ed il tempo rimanente continueranno ad essere visualizzati.
- 3) Una volta trascorso il tempo impostato, l'apparecchio si spegnerà.

Come modificare o disattivare la funzione timer

Se si desidera modificare le impostazioni del timer premere una volta il tasto timer, ad agire sui pulsanti + e -. Se si desidera disattivare la funzione timer premere due volte il tasto timer.

NOTA: all'avvio o nel caso di ripristino della corrente elettrica, l'apparecchio si avvierà nell'ultima modalità selezionata prima dello spegnimento.

PULIZIA E MANUTENZIONE

Prima di ogni operazione di pulizia o di manutenzione staccare sempre la spina dalla presa di corrente. Per motivi di sicurezza non utilizzare un getto d'acqua per lavare il deumidificatore.

Pulizia del mobile esterno

- Pulire con un panno leggermente inumidito ed asciugare con un panno asciutto.
- Non usare benzina, alcool o solventi per la pulizia.
- Non spruzzare liquido insetticida o simili in quanto la plastica si potrebbe deformare.

Pulizia del filtro aria

Se il filtro si sporca, la circolazione dell'aria viene resa difficile e diminuisce l'efficienza del deumidificatore. Per questo motivo è buona norma pulire il filtro periodicamente. La frequenza dell'operazione deve essere rapportata all'ambiente ed alla durata del funzionamento. In caso di utilizzo costante/frequente è consigliabile pulire il filtro ogni settimana.

- Per togliere il filtro dell'aria, estrarre il filtro tirandolo verso il basso (fig. 7).

fig. 7

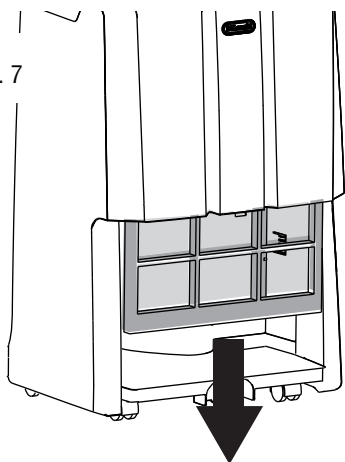

- Per togliere la polvere depositata sul filtro, usare un aspirapolvere. Se il filtro è molto sporco, sciacquarlo bene con acqua tiepida. La temperatura dell'acqua non deve superare i 40°C. Dopo averlo lavato, lasciarlo asciugare completamente prima di reinserirlo.

Per periodi prolungati di inattività

- Dopo aver staccato la spina dalla presa di corrente, svuotare la tanica.
- Pulire il filtro e reinserirlo.
- Coprire l'apparecchio con un sacchetto di plastica per proteggerlo dalla polvere.

CARATTERISTICHE TECNICHE

Tensione di alimentazione	Vedi targhetta caratteristiche
Potenza assorbita	“
Potenza massima assorbita	“
Dispositivo di sbrinamento	Si
Igrometro	Si
Velocità ventilatore	2
Filtro aria	Si
Limiti di funzionamento:	
temperatura	(5°C - 32°C)
umidità relativa	30-90%

SE QUALCOSA NON FUNZIONA

Effettuare le seguenti verifiche prima di chiamare il Centro di Assistenza Tecnica autorizzato che opera nella vostra zona.

PROBLEMI	CAUSE	RIMEDIO
L'apparecchio funziona in deumidificazione ma non riduce l'umidità.	<p>Il filtro è intasato.</p> <p>La temperatura o l'umidità nella stanza sono troppo basse.</p> <p>Il locale è troppo grande per la capacità di deumidificazione dell'apparecchio.</p> <p>Nel locale vi sono troppe fonti di umidità (pentole in ebollizione, ecc.).</p> <p>Il valore di umidità impostato è troppo alto.</p>	<p>Pulire il filtro.</p> <p>È normale che in certe condizioni l'apparecchio non deumidifichi (in alcuni casi è consigliabile riscaldare l'ambiente da deumidificare).</p> <p>Diminuire il valore di umidità impostato.</p>
L'apparecchio non funziona per circa 3 minuti dal riavvio ed il display visualizza 	È correttamente intervenuto il dispositivo di protezione dell'apparecchio.	Attendere che siano trascorsi 3 minuti.
Nel display appare “  ”	<p>Manca la tanica.</p> <p>La tanica è piena.</p> <p>La tanica è mal posizionata.</p>	<p>Reinserire la tanica.</p> <p>Vuotare la tanica.</p> <p>Posizionarla correttamente.</p>
Nel display appare “  ”	La temperatura nella stanza è molto bassa.	Alzare la temperatura ambiente.
Nel display appare “E2”/”E3”	Uno dei sensori è guasto oppure l'umidità nella stanza è troppo bassa o troppo alta per essere rilevata correttamente.	Verificare se l'apparecchio riprende a funzionare, spostandolo in un altro locale, con un tasso di umidità compreso nei limiti di funzionamento indicati nel paragrafo “Caratteristiche tecniche”. Se il problema persiste, chiamare il centro assistenza.